

ГОСТ 18617-83

Группа Д71

МЕЖГОСУДАРСТВЕННЫЙ СТАНДАРТ

ЯЩИКИ ДЕРЕВЯННЫЕ ДЛЯ МЕТАЛЛИЧЕСКИХ ИЗДЕЛИЙ

Технические условия

Wooden cases for hardware. Specifications

МКС 55.160

ОКП 53 7110

Дата введения 1985-01-01

ИНФОРМАЦИОННЫЕ ДАННЫЕ

1. РАЗРАБОТАН И ВНЕСЕН Министерством черной металлургии СССР

РАЗРАБОТЧИКИ

Г.К.Залялютдинов, В.Г.Вильде, Н.А.Галкина, Л.Ф.Гречухина

2. УТВЕРЖДЕН И ВВЕДЕН В ДЕЙСТВИЕ Постановлением  
Государственного комитета СССР по стандартам от 06.10.83 N 4800

3. ВЗАМЕН ГОСТ 18617-73

4. ССЫЛОЧНЫЕ НОРМАТИВНО-ТЕХНИЧЕСКИЕ ДОКУМЕНТЫ

Обозначение НТД, на который дана ссылка	Номер пункта
<a href="#">ГОСТ 2695-83</a>	2.2
<a href="#">ГОСТ 2991-85</a>	Вводная часть, 1.1, 2.1, 2.7
<a href="#">ГОСТ 3282-74</a>	2.6
<a href="#">ГОСТ 3560-73</a>	2.6
<a href="#">ГОСТ 3916.1-96</a>	2.2
<a href="#">ГОСТ 3916.2-96</a>	2.2
<a href="#">ГОСТ 4598-86</a>	2.2
<a href="#">ГОСТ 5959-80</a>	Вводная часть, 1.1, 2.1
<a href="#">ГОСТ 7016-82</a>	2.4, 2.5
<a href="#">ГОСТ 8486-86</a>	2.2
<a href="#">ГОСТ 10198-91</a>	Вводная часть, 1.1, 2.1
<a href="#">ГОСТ 14192-96</a>	3.1
<a href="#">ГОСТ 24454-80</a>	2.2
<a href="#">ГОСТ 24634-81</a>	2.1, 2.8

5. Ограничение срока действия снято по протоколу N 4-93 Межгосударственного совета по стандартизации, метрологии и сертификации (ИУС 4-94)

6. ИЗДАНИЕ (май 2008 г.) с Изменениями N 1, 2, утвержденными в декабре 1985 г., январе 1989 г. (ИУС 3-85, 4-89)

Настоящий стандарт распространяется на неразборные деревянные ящики, предназначенные для упаковывания, транспортирования и хранения металлических изделий, поставляемых для нужд народного хозяйства и экспорта.

Ящики должны удовлетворять требованиям [ГОСТ 2991](#), [ГОСТ 10198](#), [ГОСТ 5959](#) и требованиям, изложенным в соответствующих разделах настоящего стандарта.

## 1. ТИПЫ И ОСНОВНЫЕ ПАРАМЕТРЫ

1.1. Дощатые ящики должны изготавливаться типов I, II-1, III-1, III-2 по [ГОСТ 2991](#), типа I-1 по [ГОСТ 10198](#), типа VI по [ГОСТ 5959](#), ящик N 19 - по чертежу.

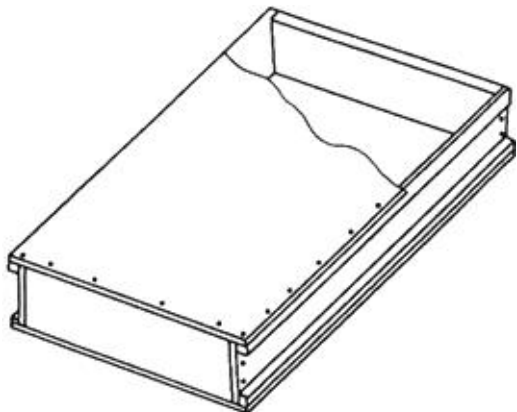

(Измененная редакция, Изм. N 2).

1.2. Основные параметры ящиков должны соответствовать указанным в таблице.

Размеры, мм

Но- мер ящи- ка	Тип ящи- ка	Код ОКП	Внутренние размеры			Вме- сти- мость, дм <sup>3</sup>	Преде- льная масса груза в ящике, кг	Толщина досок и древесно- волокнутой плиты		Тол- щина и ши- рина пла- нок	Коли- чество планок на тор- цовых стенках, шт.	Коли- чество планок на дне, крышке и боковых стенках, шт.	Объем древе- сины деталей на один ящик в чистоте, м <sup>3</sup>
			дли- на	ши- ри- на	вы- со- та			тор- цовых стенок	боко- вых стенок, дна и крышки				
1	II-1	53 7111 7201	380	285	162	17,5	45	16	9	16x40	4	-	0,0054
2	II-1	53 7111 7202	380	380	142	20,5	75	16	13	16x40	4	-	0,0081
3	II-1	53 7111 7203	400	300	150	18,0	75	19	16	19x50	4	-	00092
3а	II-1	53 7111 7204	400	300	150	18,0	50	16	боковых стенок - 13, дна и крышки 9	16x40	4	-	0,0061
4	II-1	53 7111 7205	430	270	220	25,5	75	19	16	19x50	4	-	0,0112
4а	II-1	53 7111 7206	430	270	220	25,5	50	16	боковых стенок - 13, дна и крышки 9	16x40	4	-	0,0078

5	VI	53 7114 0101	442	253	228	25,5	65	3,2	3,2	19x32	8	16	0,0044 и 0,0020 древесно- волоконни- стой плиты
6	II-1	53 7111 7207	470	300	165	23,3	65	19	16	19x50	4	-	0,0108
7	II-1	53 7111 7208	500	275	150	20,6	55	16	13	16x40	4	-	0,0081
8	II-1	53 7111 7210	520	520	280	75,7	100	16	13	16x40	4	-	0,0175
9	II-1	53 7111 7211	550	550	160	48,4	65	16	13	16x40	4	-	0,0145
10*	II-1	53 7111 7213	630	630	180	71,4	75	19	16	19x50	4	-	0,0232
11	II-1	53 7111 7214	650	650	120	50,7	75	19	16	19x50	4	-	0,0212
12	III-2	53 7111 7215	684	570	542	211,3	500	19	19	19x50	8	8	0,0535
13*	I-1	53 7111 7212	1060	790	400	335,0	1000	22	22	22x80	8	8	0,0928
14	II-1	53 7111 7216	1150	200	200	46,0	75	19	19	19x50	4	4	0,0232
15	I-1	53 7111 7217	1400	850	640	761,6	2000	25	25	40x60	8	16	0,0246

16	III-1	53 7111 7218	1450	270	270	105,7	130	19	16	19x50	8	4	0,0335
17	II-1	53 7111 7219	430	270	150	17,4	65	19	16	19x50	4	-	0,0090
18	I	53 7111 7220	430	270	73	8,5	15	13	9	-	-	-	0,0035
19	Чер- теж	53 7114 0102	430	270	73	8,5	15	19	3,2	19x19	-	4 на боковых стенках	0,0014 и 0,0011 древесно- волокну- стой плиты
20	I-1	53 7111 7221	1200	900	670	723,6	1900	25	25	40x60	8	16	0,1854

\* Для продукции, поставляемой для экспорта.

Примечания:

1. Допускается ящик N 4 для упаковывания гвоздей изготовлять из дощечек толщиной боковых стенок, дна и крышки 13 мм, торцовых стенок - 16 мм, с планками сечением 16x40 мм (объем древесины в чистоте - 0,0089 м<sup>3</sup>).

2. Допускается изготовлять ящик N 13 с дощечками дна толщиной 25 мм, планками дна сечением 50x100 мм, планками торцовых стенок - сечением 22x50 мм (объем древесины в чистоте - 0,0988 м<sup>3</sup>).

3. Допускается изготовлять ящик N 12 с планками дна сечением 50x50 мм (объем древесины в чистоте - 0,0555 м<sup>3</sup>); ящик N 16 - с планками дна сечением 50x60 мм (объем древесины в чистоте - 0,0477 м<sup>3</sup>).

4. Допускается изготовлять ящики N 3а и 4а для упаковывания скобяных изделий с массой груза до 45 кг с толщиной торцовых стенок 13 мм, с планками сечением 13x40 мм (объем древесины в чистоте для ящика N 3а - 0,0058 м<sup>3</sup>, ящика N 4а - 0,0070 м<sup>3</sup>).

(Измененная редакция, Изм. N 1).

1.3. Ящики для грузов массой более 45 кг допускается изготовлять с двумя планками на крышке. Ширина и толщина планок должны быть равны ширине и толщине планок торцовых стенок.

1.4. Ящики N 15 и 20 по средним поясам должны обиваться металлической лентой сечением не менее 3x40 мм с металлическими кольцами на концах или скрепленной "в петлю" диаметрами не менее 100 мм, служащими для строповки. Торцовые стенки, дно и крышка ящика N 15 скрепляются 32 угольниками из металлической ленты сечением не менее 3x60 мм, ящик N 20 - 26 угольниками из металлической ленты сечением не менее 1,6x30 мм. Средние пояса ящика N 15 должны иметь планки дна сечением 175x130 мм.

(Измененная редакция, Изм. N 2).

1.5. Продукция, предназначенная для упаковывания в ящики, приведена в приложении.

1.6. Условное обозначение ящика должно содержать номер ящика, обозначение настоящего стандарта.

Пример условного обозначения ящика N 1:

*Ящик N 1 ГОСТ 18617-83*

## 2. ТЕХНИЧЕСКИЕ ТРЕБОВАНИЯ

2.1. Ящики или их комплекты должны изготавливаться в соответствии с требованиями [ГОСТ 2991](#), [ГОСТ 5959](#), [ГОСТ 10198](#), [ГОСТ 24634](#) и настоящего стандарта по рабочим чертежам, утвержденным в установленном порядке.

2.2. Ящики или их комплекты должны изготавливаться из пиломатериалов мягких лиственных пород и березы по [ГОСТ 2695](#), пиломатериалов хвойных пород по [ГОСТ 8486](#) и [ГОСТ 24454](#), твердой древесно-волоконистой плиты по [ГОСТ 4598](#).

Допускается для ящиков из листовых древесных материалов применение фанеры сортов  $\frac{BB}{C}$  и  $\frac{C}{C}$  всех марок по [ГОСТ 3916.1](#) и [ГОСТ 3916.2](#).

2.3. Влажность древесины ящиков не должна превышать 22%.

Допускается изготавливать ящики из древесины влажностью более 22%, при этом ящики должны иметь дополнительные крепления в виде поясов из стальной упаковочной ленты или проволоки.

2.4. Параметр шероховатости поверхностей дощечек и планок ящиков для металлических изделий, изготавливаемых для нужд народного хозяйства, не должен превышать  $Rm_{max}$  1250 мкм по [ГОСТ 7016](#).

2.5. Параметр шероховатости наружных поверхностей деталей ящиков для металлических изделий, поставляемых для экспорта, не должен превышать

$Rm_{max}$  500 мкм по [ГОСТ 7016](#).

По согласованию с потребителем допускается изготавливать ящики с параметром шероховатости наружных поверхностей не более  $Rm_{max}$  1000 мкм по [ГОСТ 7016](#).

2.6. Ящики для грузов массой более 50 кг должны обиваться или обтягиваться по торцам стальной упаковочной лентой по [ГОСТ 3560](#) или проволокой по [ГОСТ 3282](#).

Допускается обивать или обтягивать лентой или проволокой ящики для грузов массой менее 50 кг.

2.7. Для продукции, отправляемой в районы Крайнего Севера и труднодоступные районы, должны применяться ящики типа III-1 вместо типа II-1 по [ГОСТ 2991](#).

2.8. Ящики, предназначенные для продукции, отправляемой для экспорта, должны изготавливаться в соответствии с требованиями [ГОСТ 24634](#).

### **3. УПАКОВКА, МАРКИРОВКА, ТРАНСПОРТИРОВАНИЕ И ХРАНЕНИЕ**

3.1. На каждый ящик в соответствии с требованиями [ГОСТ 14192](#) должна быть нанесена маркировка, характеризующая тару и содержащая:

наименование предприятия-изготовителя или его товарный знак;  
обозначение настоящего стандарта.

3.2. Комплекты ящиков транспортируют всеми видами транспорта в соответствии с правилами перевозки грузов, действующими на каждом виде транспорта.

Ящики в собранном виде транспортируют только автомобильным транспортом.

### **ПРИЛОЖЕНИЕ (рекомендуемое). Перечень продукции, рекомендуемой для упаковывания в ящики**

ПРИЛОЖЕНИЕ  
Рекомендуемое



Номер ящика	Наименование продукции
1	Сварочные электроды, скобяные товары, фурнитура
2	Проволока
3	Крепежные изделия, гвозди, скобяные товары, фурнитура
4	Крепежные изделия, гвозди, скобяные товары, фурнитура
5	Крепежные изделия, гвозди, скобяные товары, фурнитура
6	Крепежные изделия, гвозди, скобяные товары, фурнитура
7	Сварочные электроды
8	Проволока диаметром 0,5 мм и менее
9	Лента толщиной 0,3 мм и менее
10	Проволока
11	Лента толщиной 0,3 мм и менее
12	Гвозди
13	Проволока
14	Сетка фильтровая контрольная
15	Крепежные изделия, гвозди, сварочные электроды
16	Сетка фильтровая контрольная
3а, 4а	Скобяные товары
17	Крепежные изделия, гвозди

18, 19	Гвозди для торговой сети
20	Электроды, проволока, крепежные изделия, гвозди, товары народного потребления

ПРИЛОЖЕНИЕ. (Измененная редакция, Изм. N 2).

Электронный текст документа подготовлен  
АО "Кодекс" и сверен по:  
официальное издание  
Тара деревянная, картонная  
и комбинированная. Часть 4.  
Ящики, бочки и барабаны: Сб. ГОСТов. -  
М.: Стандартиформ, 2008